

ИНСТРУКЦИЯ

ПО ИСПОЛЬЗОВАНИЮ УГЛОВОГО СОЕДИНИТЕЛЬНОГО ПРОФИЛЯ CORNER

1. ОБЩИЕ УКАЗАНИЯ

Пластиковый угловой соединительный профиль CORNER предназначен для использования в помещении для соединения пластиковых и картонных панелей толщиной 6 мм под углом 90 градусов при изготовлении рекламных конструкций.

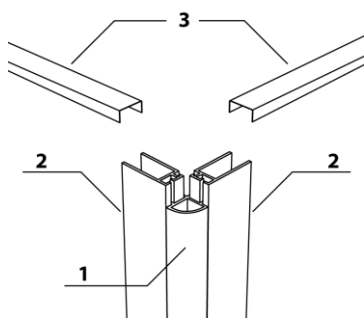

Профиль состоит из нескольких частей: угловой профиль CORNER (1), торцевой замыкающий профиль CORNER RAIL (2) и верхний П-образный профиль COVER RAIL (3).

Для создания соединения необходим комплект из двух торцевых профилей CORNER RAIL (2) и одного стыковочного профиля CORNER (1). Верхний П-образный профиль COVER RAIL (3) используется в качестве декоративного элемента для закрытия торцов используемых панелей.

Каждый компонент приобретается отдельно.

Рис. 1

Перед использованием профиля CORNER необходимо внимательно ознакомиться с инструкцией.

2. РЕЗКА ПРОФИЛЯ

Перед началом работ профиль необходимо освободить от упаковки.

Резка пластикового углового соединительного профиля CORNER осуществляется на торцовочной пиле. В избежание поломки профиля или образования сколов во время резки нарезать профиль следует плавными движениями, без ударов и чрезмерного давления на инструмент.

3. УСТАНОВКА ПАНЕЛЕЙ В ПРОФИЛЬ

Перед установкой панелей все части профиля CORNER необходимо очистить от стружки и пыли, убедиться в отсутствии возможных сколов или повреждений.

Установка панелей осуществляется в торцевой замыкающий профиль CORNER RAIL и верхний П-образный профиль COVER RAIL (рис 1). Для фиксации панелей в профиле используется клей.

Для установки панели в профиль сначала необходимо нанести клей на внутреннюю часть профиля. Клей наносится точно большими каплями через каждые 20 – 25 см (рис. 2). При нанесении необходимо, чтобы клей попадал на торцевую и боковые поверхности внутренней части профиля.

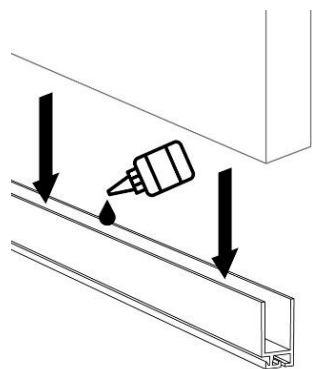

После этого вставленную панель необходимо прижать на несколько секунд. Время прижатия зависит от типа используемого клея.

Для фиксации пластиковых и сэндвич-панелей рекомендуется использовать цианоакрилатный клей быстрой фиксации с широким спектром схватываемости. Для картонных панелей - термоклей.

Рис. 2

ВНИМАНИЕ! Не допускайте попадания клея на внешние видимые части профиля и устанавливаемых панелей.